

Detector autónomo CXM200/Q V3

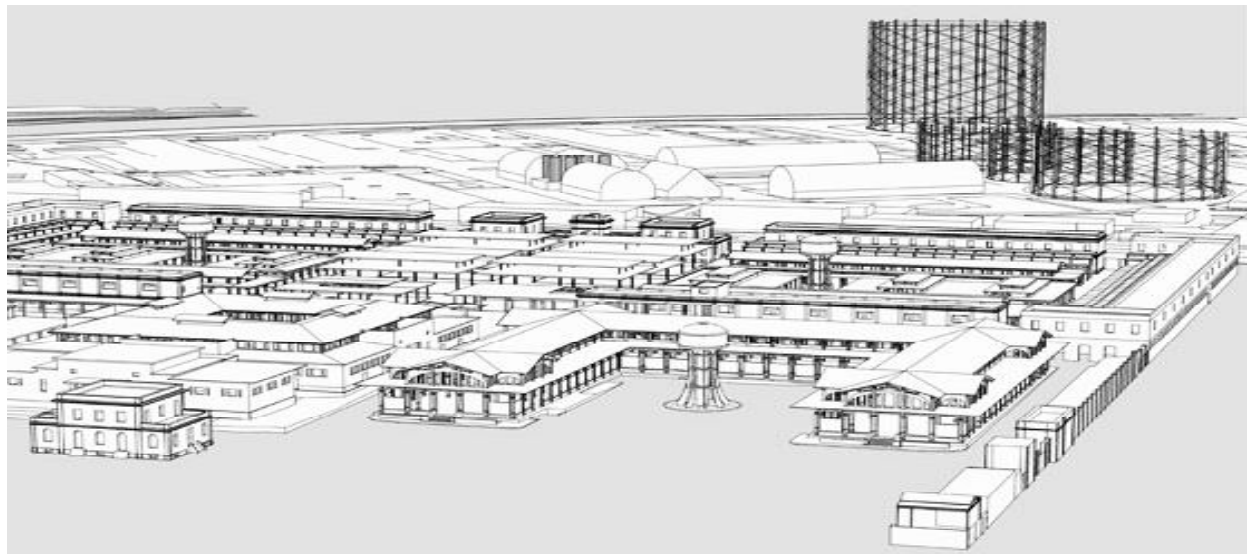

El detector **CXM200/Q** es una unidad de detección de gas, que permite individualizar la presencia de: gas explosivo, metano, GPL, de acuerdo a la programación deseada.

Detección de gas

La centralita presenta dos niveles de peligrosidad, que son:

I° NIVEL pre-alarma. Este ha estado fijado para todas las sondas al 13% del L.I.E.

II° NIVEL alarma general. Este ha estado fijado al 20% del L.I.E.

La concentración de fugas de gas se visualizan como un porcentaje del LEL a través de la pantalla.

Gracias además de la innovación técnica, como el software de control, el detector es adecuado para aplicaciones civiles e industriales, que unido con otras soluciones técnicas se hace versátil y fiable, por ejemplo, se puede seleccionar con el micro interruptores de las siguientes funciones:

Seleccionar la activación o la desactivación de la **Seguridad Positiva**

Seleccionar el modo de funcionamiento del relé (a impulsos o continuo);

Seleccionar la función para activar los botones de RESET de la alarma general

Por software del detector se convierte en un auto diagnóstico, y luego una calibración automática, con el fin de tener constantemente con el tiempo la exactitud de detección máxima.

La calibración automática permite que el detector se adapte en entornos difíciles y temperaturas variables, evitando falsas alarmas.

La presencia de un botón de prueba facilita el control del total **CXM200/Q** verificando así su eficiencia.

Instrumento de prueba TS1008

Para facilitar la lectura de los parámetros funcionales de la sonda, así como el control de funcionamiento anual, la **BEINAT S.r.l.** ha realizado un nuevo tester portátil **TS1008**.

El tester permite leer todos los datos en la memoria de las sondas, y mediante la transmisión serial imprime el ticket que confirma los datos de las pruebas.



Importante: el montaje /mantenimiento debe ser realizado por personal cualificado y en cumplimiento de las normas y leyes.

El fabricante no asume ninguna responsabilidad sobre el uso de productos que se han de seguir las normas y/o instalación ambientales específicas.



Nota importante

Antes de conectar el equipo, se recomienda leer detenidamente el manual de instrucciones y consérvelo para futuras consultas.

Además, se recomienda a cabo adecuadamente las conexiones eléctricas de acuerdo a los dibujos adjuntos, la observación de las instrucciones y reglamentos en vigor.

Nótese bien Consulte la documentación en todos los casos en los que no es el símbolo en el lado



**Manual de Uso y
Instalación**



**INSTALAR EN ZONA
SEGURA
DESCLASIFICADA**

CONFORMIDAD



RITE
EN 50194
EN 45544-1-3
EN 50270
EN 61010-1

**Riendimiento EN 60079-29-1
De instalación EN 60079-29-2
Relación emitida por TUV Italia**

Precauciones

ASEGURARSE de la integridad del detector después de haberlo extraído del embalaje. Verificar que los datos descritos en el equipo son los que corresponden al tipo de gas a controlar. Cuando se realice la conexión eléctrica, seguir atentamente el esquema adjunto. Todo uso distinto de aquel para el cual el detector ha estado proyectado, se considerará impropio y por lo tanto **BEINAT S.r.L.**, declina toda responsabilidad por eventuales daños causados a personas, animales o cosas.

INSTALACIÓN

Durante la instalación, recordamos que la caja contenedora NO DEBE ser taladrada por parte alguna, ya que perdería su grado de protección eléctrica.

IMPORTANTE

La prueba de funcionamiento no debe ser efectuada con la emisión directa de gas desde un recipiente (soplete, mechero, etc.) ya que esta emisión no garantiza la concentración correcta de gas y puede llegar a averiar el sensor de la sonda.

TERMINOS Y CONSEJOS: La instalación de el detector, su mantenimiento ordinario y extraordinario (1 vez al año) y la puesta fuera de servicio al finalizar su periodo de funcionamiento garantizado por el constructor, al cabo de 6 años, deberá ser realizado por personal autorizado y especializado.

No mojarla,

Las sondas no son impermeables, si se sumergen en agua u otros líquidos, o están expuestas a un alto grado de humedad, puede ocasionarse graves daños.

No golpearla,

Fuertes golpes o caídas durante el transporte o la instalación, pueden dañar las sondas.

Evitar cambios bruscos de temperatura

Variaciones improvisadas de temperatura, pueden provocar la formación de condensación en la sonda, por lo cual pueden dejar de funcionar correctamente.

Limpieza

No limpiar nunca la sonda con productos químicos, si es necesario limpiarla con un paño húmedo.

MANTENIMIENTO

El usuario periódicamente (cada 6 meses), debe llevar a cabo una comprobación del funcionamiento de la pulverización de gas de prueba específica unidad cerca de la sinterizado del sensor, hasta obtener el estado de alarma.

- Por lo menos 1 vez al año para hacer un control más preciso por un especialista.
- Apagar el servicio de detector debe ser realizada por personal cualificado.



Características Técnicas

Alimentación 230/240 V.ca 50/60 Hz. +/- 10%
Consumo 2,4 W
Relé de pre alarma en conmutación..... 10A 250 V resistidos- 5 A 30 V dc resistidos
Relé de alarma general en conmutación..... 10 A 250 V resistidos- 5 A 30 V dc resistidos
Tipo de aislamiento Clase II

Sensor de detección Catalítico
Sensibilidad de prealarma al 13% del L.I.E.
Sensibilidad de la alarma general..... al 20% del L.I.E.
Precisión del aparato 1% FF
Tiempo de respuesta < 10"
Tiempo de espera (warm-up time) 90 segundos
Errores al sensor detectados por el circuito de avería Interrupción, corto circuito o decadencia
Control autocero algoritmos incluidos en el microprocesador
Señalización de alarma visual y acústico mediante Diodo, Led y Buzzer

Microinterruptor para activar los botones de alarma general..... Incorporado
Microinterruptor de selección modo de trabajo relé..... incorporado
Microinterruptor de selección seguridad positiva..... incorporado
Pulsante de test Incorporado
Pulsante de reset..... Incorporado
Terminales de contacto RESET a distancia Incorporado
Comando electroválvulas Clase A o Clase B
Temperatura mínima y máxima de funcionamiento De -10 a +50 °C
Humedad mínima y máxima de funcionamiento Inferior al 90% de UR
Grado de protección externo IP 64
Material caja contenedora ABS
Dimensiones 135 X 90 X 45

ATENCIÓN: operaciones a realizar en caso de alarma

- 1) Apagar todas las llamas libres
- 2) Cerrar la llave principal de paso de gas o la llave de la botella de GLP
- 3) No encender o apagar luces, no accionar aparatos o dispositivos alimentados eléctricamente
- 4) Abrir puertas y ventanas para aumentar la ventilación del ambiente.



Si la alarma cesa, es necesario identificar el motivo de gas que la ha provocado y obrar en consecuencia.

Si la alarma continua y la causa de la presencia de gas no se puede identificar o eliminar, abandone el inmueble y desde el exterior, avise a un servicio de emergencia.

IMPORTANTE: La prueba de funcionamiento no debe realizarse con la llave de gas porque esto no garantiza una concentración suficiente para activar la alarma general.

Atención!!

Si usted tiene síntomas de vómitos, somnolencia, ir a la sala de emergencias más cercana informando al médico de guardia que puede ser la causa envenenamiento por **monóxido de carbono o por un exceso o carencia de oxígeno**



00 LEL

Funcionamiento Regular

13 LEL

Pre-Alerta

20 LEL

Alerta

FAU

Avería

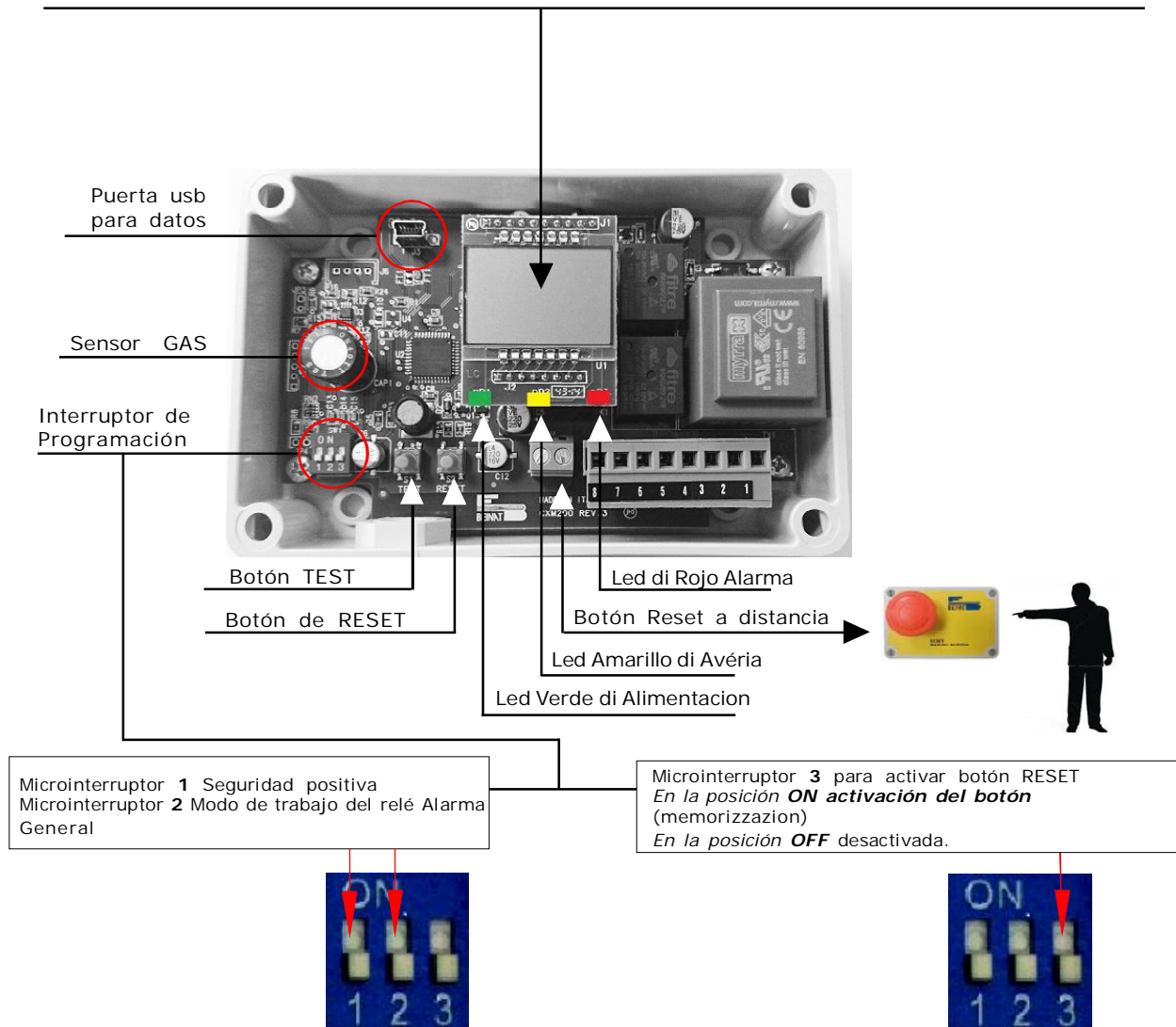

Interruptor 1 - Selección de la seguridad positiva

En posición **ON** Se inserta la función de seguridad positiva. El relé cambia el estado di trabajo después la realización de la fase de espera y cambia cuando el detector entra en estado de alarma general
En posición **OFF** Para desactivar la función de seguridad positiva. El relé cambia el estado di trabajo sólo cuando el detector entra en estado de alarma general.

Interruptor 2 Modo de trabajo del relé

Desde el microinterruptor2 Se pueden seleccionar dos modos diferentes para trabajar el relé de alarma general.
En posición **ON** (continuo) el relé permanece cerrado hasta que ya no se detecta el gas, el interruptor 3 está seleccionada o hasta que se pulse el botón RESET.
En posición **OFF** (impulso) el relé permanece cerrado durante 20 segundos después de los cuales disecita.

Interruptor 3 - Activación botón de Reset (Mantenimiento de la memoria de alarma)

En posición **ON** se activan los botones (MEMORIZZAZION DE ALARMA) En caso de alarma el relé permanece cerrado hasta que se pulsa uno de los botones de Reset.
En posición **OFF** el detector **no activa** llos botones **de Reset**

Conexión eléctrica



ATENCIÓN

Antes de efectuar las conexiones a la red eléctrica, asegurarse que la tensión sea la adecuada. Seguir atentamente las instrucciones y realizar el conexionado, respetando las Normas Vigentes. Un interruttore automatico o sezionatore (opportunamente identificato come dispositivo di sezionamento del rivelatore) deve essere incorporato nell'impianto elettrico, adeguatamente posizionato e facilmente raggiungibile.

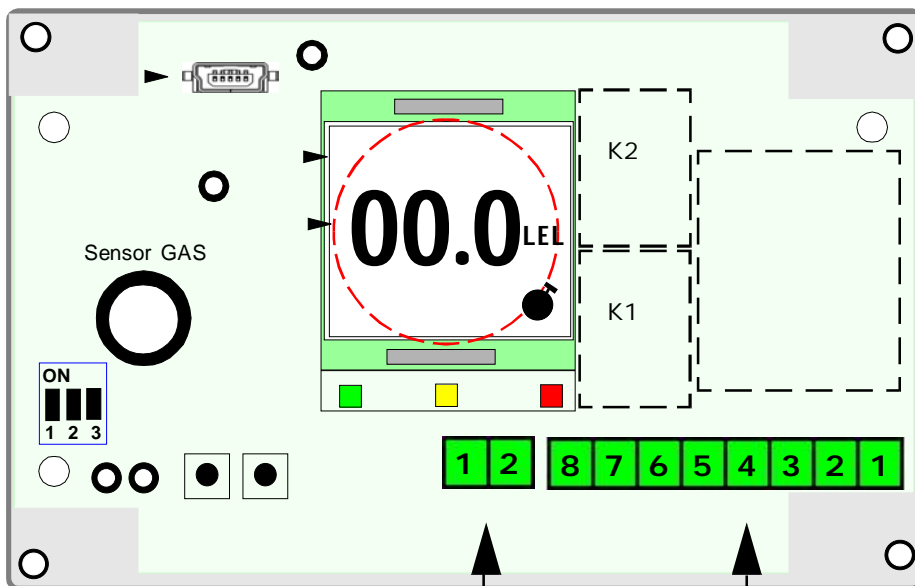

Esquema de principio de regleta relé

ATENCIÓN !

Todos los relés están libres de tensión.

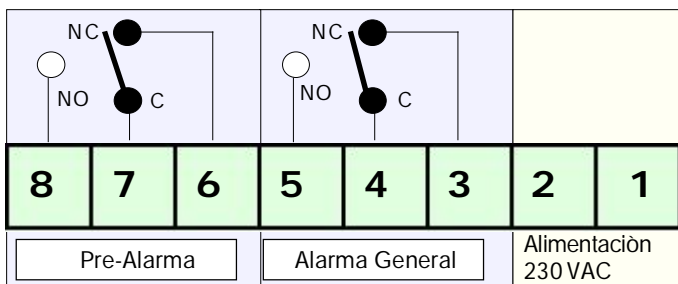

Collegamento Pulsante di RESET a distanza

Conexión Botón Reset a distancia

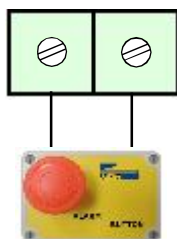

Conexión eléctrica

Electroválvula Normalmente Cerrada Sin Seguridad Positiva

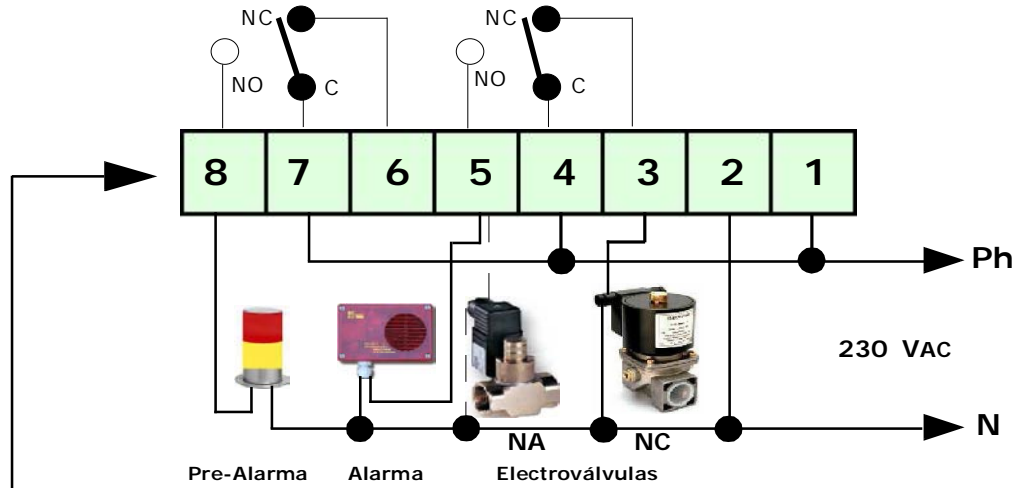

Electroválvula Normalmente Cerrada Con Seguridad Positiva

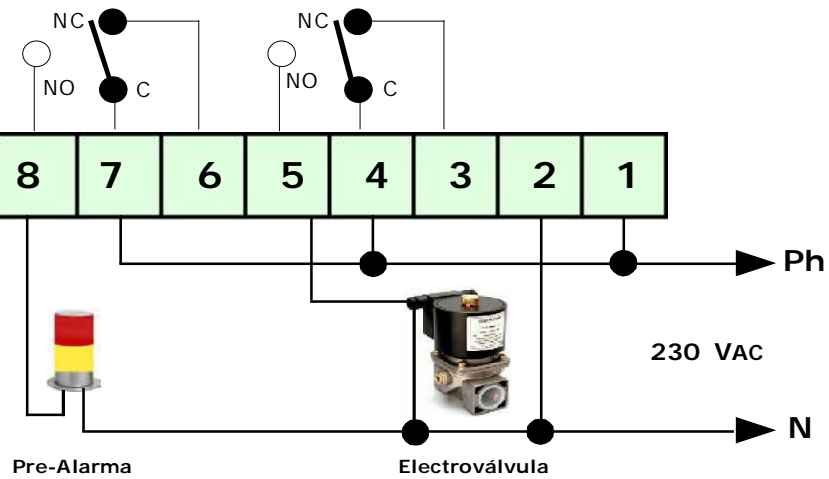

Conexión de una Electra válvula NC y de grupos Acústicos Alimentados a 12 VDC

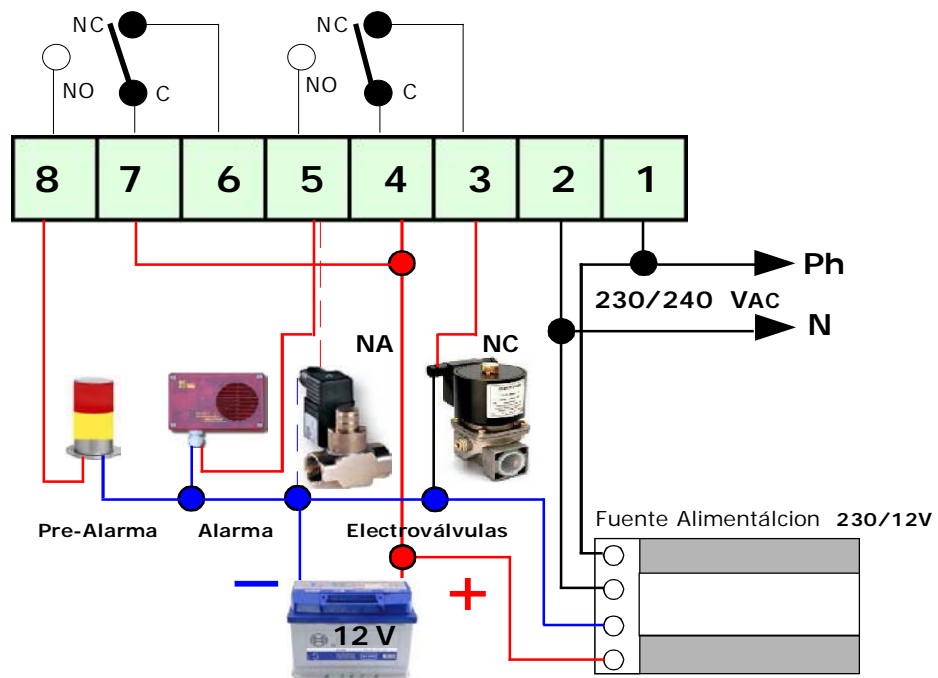

Instalación y Ubicación de las sondas

Uno de los elementos absolutamente esenciales para el correcto funcionamiento de la **CXM200/Q** es su correcta instalación.

Siguiendo las indicaciones de este apartado, se obtendrá una elevada precisión, unido a una ausencia total de falsas alarmas.

La **CXM200/Q** es apta para ser montada externamente en una pared.

En el momento de la instalación, se deberá tener la oportuna diligencia que un equipo electrónico requiere.

- Instalar el equipo alejado de fuentes de calor excesivas

- Evitar que cualquier líquido pueda derramarse sobre la **CXM200/Q** recordando que su estructura externa tiene un grado de protección IP55.

Los detectores que pueden conectarse a este equipo, son de diversos tipos y deberán posicionarse a diversas alturas, en base al tipo de gas a detectar.

Estas alturas són:

- **30 cm** del punto más bajo del pavimento **Para gases pesados (GLP, etc)**

- **30 cm** del punto más alto del techo **Para gases ligeros (Metano, G.Natural, etc)**

Es importante recordar que las sondas a distancia deben instalarse teniendo en cuenta que:

1) El detector **no debe** emplazarse junto al aparato a controlar (caldera, quemador, cocina industrial, etc) sino en la parte opuesta.

2) El detector **no deberá** estar rodeada de humos, vapores o fuertes corrientes de aire que puedan falsear la detección.

3) El detector **no debe** ser emplazada cerca de fuentes de calor, ventiladores o aspiradores.

Es necesario recordar que el sensor de gas que va montado en el interior de la sonda es un componente con caducidad, con una vida media variable entre 5 y 10 años (ver la tabla adjunta), por tanto transcurrido dicho periodo, se deberá proceder a su sustitución.

4) El detector no debe instalarse detrás la ostaccoli que impiden la detección oportuna de gas, cerca de las aspiradoras, ventiladores y en ambientes donde la temperatura desciende por debajo de 10 ° C o sube por encima de 50 ° C.

N.B. Es necesario recordar que el sensor de gas que va montado en el interior de el detector es un componente con caducidad, con una vida media variable entre 5 y 6 años , por tanto transcurrido dicho periodo, se debe tener bajo control el LED de avería.

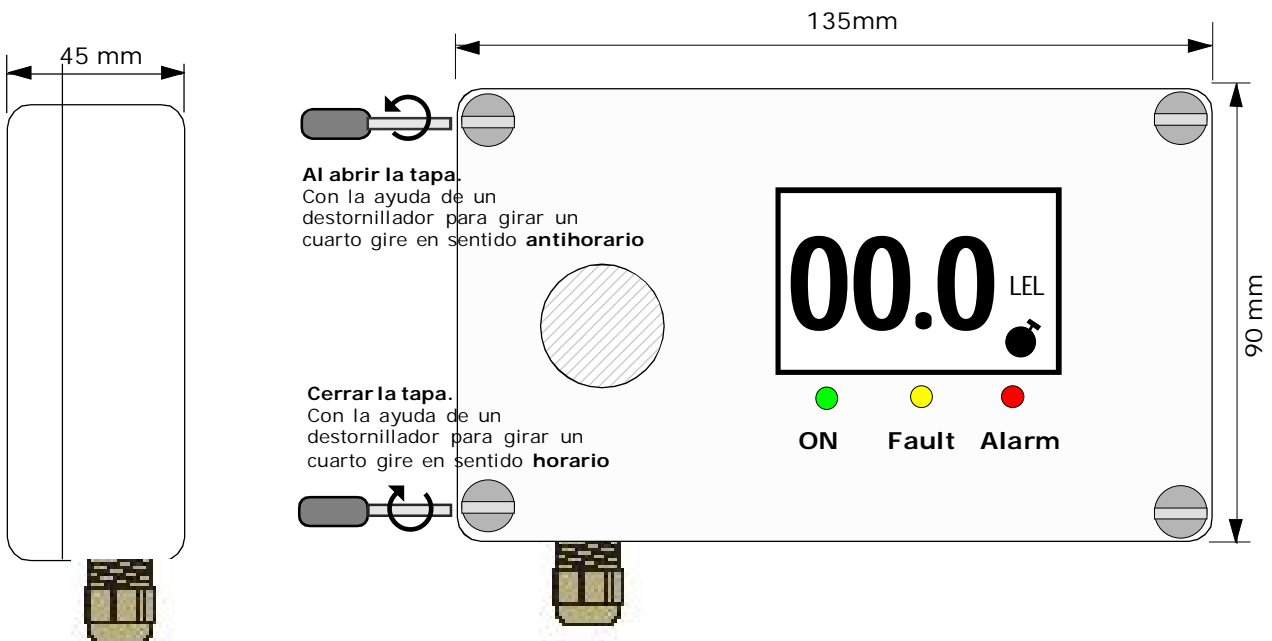
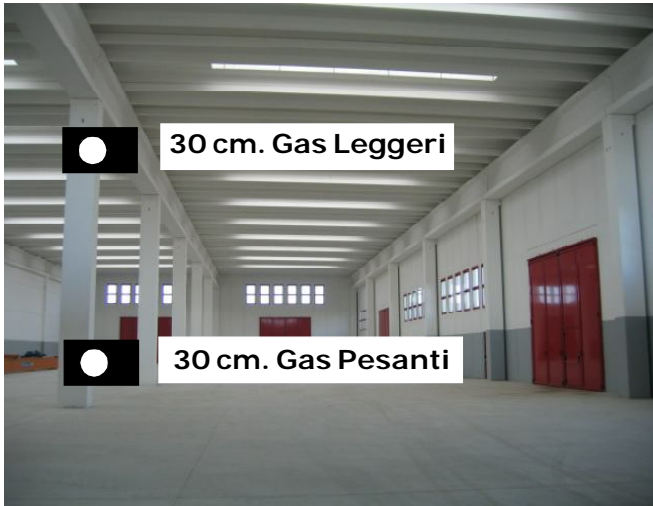

1) Introducir la tensión adecuada con interruptor externo que debe ser proporcionado con fusibles de protección.

2) comienza el CUENTA ATRÁS controlable en la pantalla, que dura aproximadamente 100 segundos (precalentamiento) eventualmente de que la unidad está lista para detectar.
Si no hay presencia de gas, la pantalla indica " 0 ". La cifra representa **el porcentaje de gas** expresado **in LEL**

3) Pulsando el botón de **TEST**, se obtiene la simulación de una fuga de gas y el detector realiza las siguientes operaciones:
se enciende el LED de **alarma** y el relé cambia su estado de trabajo después de un segundo.

a)

no mantenimiento de la memoria

Cesado la concentración de gas, el led y el sonido del buzzer terminarán y el equipo conectado se desactiva.

b)

mantenimiento de la memoria

Cesado la concentración de gas, la **CXM200/Q** el alarma de manera permanente
Para restaurar la memoria que usted deberá pulsar el botón RESET.

* Para completar la prueba general emitir gas de un bombona precalibrada en el 20% del LEL
Hacer una prueba con un encendedor podría causar daños en el sensor.
Usted debe ejecutar esta prueba al menos una vez al año.

Antes de llamar a un técnico verificar...



Si el aparato no enciende.

Verificar que la tensión de red 230 VAC llegue correctamente.

Si se enciende el led de avería.

Controlar la cápsula detectora del detector **CXM200/Q**, podría haberse dañado por haber pulverizado demasiado gas del encendedor.

Podría haberse agotado: después de 5/6 años debe ser sustituido.

Si el detector va repetidamente la alarma.

Controlar que no haya pérdidas de gas.

Controlar que junto a la señalización de alarma no se encienda también la luz de AVERIA, en este caso proceder al control de la cápsula detectora.

Si el detector va en alarma y no cierra los accesorios a ella conectada.

Controlar que las conexiones estén correctas, y que el puente que lleva tensión al común del relé haya sido efectuado, **todos los relé están libre de tensión.**

N.B. Controlar el dibujo de conexión.

A la **CXM200/Q** no se pueden conectar directamente electroválvulas, sirenas a 12 VDC

Se debe siempre recurrir a una alimentación externa.

No manipular el detector.

Para no provocar la descalibración del aparato ni descargas eléctricas.

En el caso que se presentasen otros problemas es necesario llamar directamente **un técnico** especializado y/o autorizado o también el **concesionario** de la **Beinat SRL**.

SEGURO El instrumento está protegida de un seguro contratado por BEINAT en la SOCIETA REALE MUTUA para la R.C. PRODUCCION por un valor máximo de 1.500.000 Euros, contra los daños que este equipo pueda crear en caso de que no funcionara.

GARANTIA El equipo está garantizado por un periodo de 2 años desde su venta o 3 años desde su fabricación en base a las condiciones descritas a continuación.

Serán sustituidos gratuitamente los componentes reconocidos defectuosos, con la exclusión de la caja plástica o de aluminio, la bolsa, los embalajes, eventuales baterías y esquemas técnicos.

De la garantía queda excluido los daños o desgastes derivados de la mala manipulación por personal no experto ni autorizado, tampoco por la instalación errónea o de acciones derivadas de fenómenos extraños al normal funcionamiento del equipo.

La empresa **BEINAT S.r.L.** no responde de eventuales daños, directos o indirectos, causados a personas, animales o cosas, por la avería del equipo o de la suspensión forzada de uso del mismo.



TRATAMIENTO DE LOS APARATOS ELÉCTRICOS Y ELECTRÓNICOS EN FINAL DE VIDA.

Ese símbolo, colado en el producto o en su embalaje, indica que ese producto no debe ser tratado con los desechos domésticos. Debe depositarse en un punto de colecta apropiado para el reciclaje de los equipos eléctricos y electrónicos:

- en los puntos de venta en caso de compra de un equipo equivalente.
- en los puntos de colecta puestos a su disposición localmente (centros de recogida de residuos, colecta selectiva, etc...).

Asegurándose que ese producto se desecha de manera apropiada, ayudará a prevenir las potenciales consecuencias negativas sobre el medio ambiente y la salud humana. El reciclaje de los materiales ayudará a conservar los recursos naturales. Para cualquier información complementaria al respecto de este producto, puede contactar con su ayuntamiento, el punto de recogida más cercano o el almacén donde se compró el producto.

Atención: en algunos países de la Unión Europea, el producto no entra en el ámbito de aplicación de la ley nacional que acoge la directiva europea 2002/96/CE; por lo tanto, en tales países no rige ninguna obligación de recogida diferenciada al terminar la vida útil del producto.



Detector CXM200/Q *Lo styling è della b & b design*

Sello o firma del revendedor

Fecha de compra:

Número de serie:

La Beinat S.r.l. Siguiendo el objetivo de mejorar sus productos, se reserva el derecho de modificar las características técnicas, estéticas y funcionales en cualquier momento y sin previo aviso.

BEINAT S.r.l.
 Via Fatebenefratelli 122/C 10077, S. Maurizio C/se (TO) - ITALY
 Tel. 011.921.04.84 - Fax 011.921.14.77
 http:// www.beinat.com

Departamento de ventas - info@beinat.com
Asistencia on-line - laboratorio@beinat.com