

Centralita de gas modular Din 1 zona convencional GS100M V7

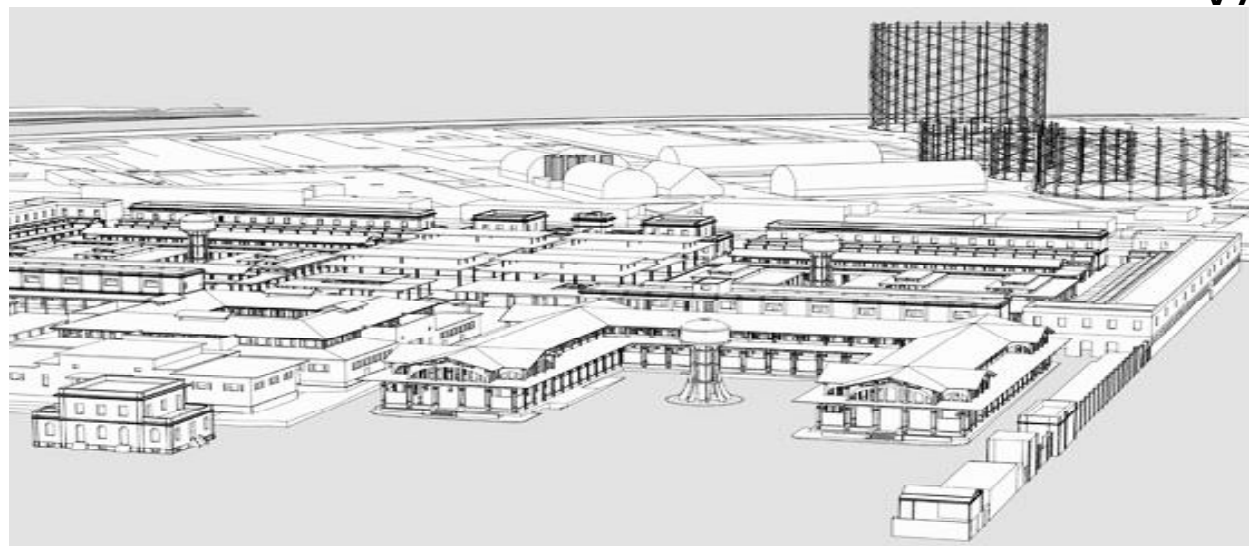

De la elegancia y del prestigio que desde siempre distingue a la **BEINAT S.r.l.** y del concepto de "home fitness" nace la **GS100M**, la cual tiene la prerrogativa de poder controlar, a través de la sonda a ella conectada, la presencia de **Gas Tóxico y Explosivo**.

Para crear un sistema completo de supervisión y control equipado con una alta flexibilidad se ha apoyado en un microprocesador. Gracias a las últimas innovaciones técnicas en software de control, la centralita es idónea para: empleo civil, aplicaciones, comercial, industriales, y aparcamientos.

La centralita presenta dos niveles de peligrosidad, que son:

I NIVEL, 1ª. Pre-alarma. Está fijado para todas las sondas al 8% del L.I.E. (120ppm)

II NIVEL, 2ª. Pre-alarma. Está fijado para todas las sondas al 13% del L.I.E. (200ppm)

III NIVEL, Alarma general. Está fijado al 20% del L.I.E. (300ppm)

Otras soluciones técnicas convierten a esta centralita en extremadamente versátil y segura; por ejemplo a través de micro interruptores internos es posible:

Activar o eliminar la sonda cuando no está instalada o está en avería.

Seleccionar que tipo de gas se debe controlar, ya sea tóxico o explosivo.

Escoger el funcionamiento del relé de alarma, entre impulsos o funcionamiento continuo

Selección de la seguridad positiva

La presencia de un botón pulsador TEST facilita el control total de la **GS100M** controlando la eficiencia de la centralita también las sondas conectadas

La estructura externa IP44 ha sido estudiada para instalaciones en pared o mediante los accesorios (opcional) en cuadros eléctricos.

Además de la señalización luminosa de alarma está prevista de un buzzer interno.



Importante: el montaje /mantenimiento debe ser realizado por personal cualificado y en cumplimiento de las normas y leyes.

El fabricante no asume ninguna responsabilidad sobre el uso de productos que se han de seguir las normas y/o instalaciones ambientales específicas.



Nota importante

Antes de conectar el equipo, se recomienda leer detenidamente el manual de instrucciones y conservarlo para futuras consultas.

Además, se recomienda a cabo adecuadamente las conexiones eléctricas de acuerdo a los dibujos adjuntos, la observación de las instrucciones y reglamentos en vigor.

Nótese bien Consulte la documentación en todos los casos en los que no es el símbolo en el lado



**Manual de Uso y
Instalación**



**INSTALAR EN ZONA
SEGURA
DESCLASIFICADA**

CONFORMIDAD



**RITE
EN 50194
EN 45544-1-3
EN 50270
EN 61010-1**

**Rendimiento EN 60079-29-1
De instalación EN 60079-29-2
Relación emitida por TUV Italia**

Precauciones

ASEGURARSE de la integridad de la centralita, después de haberla extraído de la caja. Verificar que el gas descrito en la etiqueta de la caja, se corresponde al tipo de gas a controlar. Cuando se efectue la conexión eléctrica, seguir atentamente el esquema. Todo uso distinto de aquel para el cual el equipo ha sido diseñado, se considerara impropio, por lo cual **BEINAT S.r.l.**, declina toda responsabilidad de eventuales daños causados a personas, animales o cosas.

IMPORTANTE: La prueba de funcionamiento, no debe efectuarse con la llave de paso de gas, ya que esto no garantiza la concentración correcta de gas, para activar la alarma general.

INSTALACIÓN Y MANTENIMIENTO

La instalación de la centralita **GS100M**, su mantenimiento ordinario y extraordinario (1 vez al año) y la puesta fuera de servicio al finalizar el periodo de funcionamiento garantizado por el constructor, deberá realizarse por personal especializado y autorizado.

Para conseguir un funcionamiento largo y satisfactorio de su centralita digital **GS100M**, tenga presente siempre las siguientes instrucciones

No mojarla

La centralita no es impermeable, si se sumerge en agua o esta expuesta a un alto grado de humedad, sufrirá importantes daños.

No dejarla caer

Fuertes golpes o caídas durante el transporte o la instalación pueden dañar el equipo.

Evitar cambios bruscos de temperatura

Variaciones improvisadas de temperatura, pueden provocar la formación de condensaciones y la centralita puede dejar de funcionar correctamente.

Limpieza

No limpiar nunca el equipo, con productos químicos. Si es necesario realizarlo con un paño ligeramente húmedo.

Eliminación del aparato

En cuanto a la conservación, protección y mejora de la calidad ambiental, así como para la protección de la salud humana, la utilización prudente y racional de los recursos naturales, el dispositivo cae en la disposición de los equipos electrónicos, por lo que no se puede desechar junto con la basura doméstica.

El usuario tiene la obligación de separar la unidad del resto de residuos para asegurar que se recicla de una manera segura de preservar el medio ambiente.

Para más detalles sobre los sitios que participan en la recogida, contactar la autoridad local o con el vendedor de este producto.



Características Técnicas

Alimentación primaria	230/240 VAC 50 Hz \pm 10%
Alimentación secundaria mediante batería Máx 2.2Ah (Opcional)	12 VDC \pm 10%
Carga batería Max. 2,2Ah	Controlada
Consumo	6 W Max 230 VAC
Consumo	3,5W Max @ 12 VDC
Intensidad máx en relé	10A 250 VAC resistivos – 5A 30 VDC resistivos

1ª Pre-alarma	fijada al 8%(120ppm ref.CO) del LIE
2ª Pre-Allarma	fijada al 13%(200ppm rif.CO) del LIE
Alarma General	fijada al 20% (300ppm rif.CO) del LIE

Zonas	1
Numero de sondas Gas	1
Tipo de Sonda Gas conectable	Semiconductora,Catalítica,Celda electroquímica, Pellistor
Microinterruptor para activar o desactivar sondas	1 por cada zona
Incidencias detectadas por el circuito de avería.....	Interrupción, Cortocircuito, Desgaste
Señal de entrada	4 – 20 mA sobre 220 Ohm
Precisión del equipo	1% f.e.
Tiempo de respuesta	< 2 seg.
Unidad de control	Microprocesador

Temperatura de funcionamiento	-10° a +60°C
Tiempo de calentamiento (destelleante)	120 segundos
Test manual	Incorporado
Máxima distancia entre la sonda y la centralita	100 m.
Sección del cable de conexión a las sondas	1 mm ²
Conexión: El cable de conexión de la sonda , no debe ser conducido junto a cables de potencia Si los cables se colocan junto a los cables de potencia se debe utilizar un cable blindado-	
Dimensiones.....	DIN 144*144*108
Grado de protección	IP44

Principales Sondas Compatlibes

Sondas	SENSOR	GRADO Protec	Adatto per Zona	GAS Detectado	CAMPO Trabajo	SALIDA	Precisión	Calibración Automática	RELE'
SG500	Catalítico	IP30	Hogares	CH4-GLP	0÷100% LIE	4÷20 mA	±5 %	NO	NO
SG544	Catalítico	IP44	Terciarias	CH4-GLP	0÷100% LIE	4÷20 mA	±5 %	NO	NO
SGM595	Catalítico	IP55	Terciarias	Ver lista	0÷100% LIE	4÷20 mA	±5 %	SI	NO
SGM595/A	Catalítico	IP66	Zona 2	Ver lista	0÷100% LIE	4÷20 mA	±5 %	SI	NO
SGM533	Catalítico	IP55	Terciarias	Ver lista	0÷100% LIE	4÷20 mA	±5 %	SI	SI
SG800	Catalítico	IP66	Zona 2	Ver lista	0÷100% LIE	4÷20 mA	±5 %	SI	SI
HCF100	SemiCondut	IP55	Terciarias	FREON	0÷300% ppm	4÷20 mA	±5 %	NO	SI
SG895	Catalítico	ATEX	Zona 1	Ver lista	0÷100% LIE	4÷20 mA	±5 %	SI	NO
SG580	Catalítico	IP66	Zona 2	Ver lista	0÷100% LIE	4÷20 mA	±5 %	NO	NO
SGF100	Catalítico	IP64	Zona 2	METANO	0÷100% LIE	4÷20 mA	±5 %	SI	SI
SGF102	Catalítico	IP64	Zona 2	GLP	0÷100% LIE	4÷20 mA	±5 %	SI	SI
SGF104	Fluoresce óptica	IP64	Zona 2	oxígeno	In %	4÷20 mA	±5 %	SI	SI
SGF106	SemiCondut	IP64	Zona 2	FREON	0÷300% ppm	4÷20 mA	±5 %	SI	SI
SGF108	Electroquímica	IP64	Zona 2	H2S	0÷300% ppm	4÷20 mA	±5 %	SI	SI
SGF110	Electroquímica	IP64	Zona 2	CO	0÷300% ppm	4÷20 mA	±5 %	SI	SI
SGF112	Catalítico	IP64	Zona 2	Hidrógeno	0÷100% LIE	4÷20 mA	±5 %	SI	SI
CO100r	Electroquímica	IP55	Terciarias	CO	0÷300% ppm	4÷20 mA	±5 %	SI	SI
CO100Ar	Electroquímica	IP66	Zona 2	CO	0÷300% ppm	4÷20 mA	±5 %	SI	SI
SG800 ^{duct}	Catalítico	IP66	Zona 2	CH4-GPL	0÷100% LIE	4÷20 mA	±5 %	SI	SI
CO200 ^{duct}	Electroquímica	IP66	Zona 2	CO	0÷300% ppm	4÷20 mA	±5 %	SI	SI

Aplicación en

Hogares: Vivienda Familiar. Habitaciones calderas max 70 kW-h

Salas Terciarias: Salas de Calderas Grandes, Talleres, Depósitos de Materiales, Cocinas Industriales, Grandes Complejos de Edificios, Fábricas.

Zona 2 - Mixto IP66 ATEX: Localizaciones con altas probabilidades de escape, Locales de Alto Riesgo, Habitaciones para las cuales están vigentes los Reglamentos aplicables.

Zona 1- Peligro ATEX: Locales de Alto Riesgo, Habitaciones para las cuales están vigentes los Reglamentos, Depósitos de Tanques, Válvulas de Control.

MANTENIMIENTO



El usuario periódicamente (cada 6 meses), debe llevar a cabo una comprobación del funcionamiento de las sondas y de la centralita, pulverizando con el Spray de prueba de Beinat, secuencialmente cada sonda y verificando que la centralita detecta los cambios en la sonda indicada y cambia al estado de alarma.

- Por lo menos 1 vez al año para hacer un control más preciso por un especialista.
- La puesta fuera de servicio del detector debe ser realizada por personal cualificado.



ATENCIÓN: operaciones a realizar en caso de alarma

Gas

- 1) Apagar todas las llamas libres
- 2) Cerrar la llave principal de paso de gas o la llave de la botella de GLP
- 3) No encender o apagar luces, no accionar aparatos o dispositivos alimentados eléctricamente
- 4) Abrir puertas y ventanas para aumentar la ventilación del ambiente.



Si la alarma cesa, es necesario identificar el motivo que la ha provocado y obrar en consecuencia.

Si la alarma continua y la causa de la presencia de gas no se puede identificar o eliminar, abandone el inmueble y desde el exterior, avise a un servicio de emergencia.

IMPORTANTE: La prueba de funcionamiento no debe realizarse con la llave de gas porque esto no garantiza una concentración suficiente para activar la alarma general.

Atención!!

Si usted tiene síntomas de vómitos, somnolencia, ir a la sala de emergencias más cercana informando al médico de guardia que puede ser la causa envenenamiento por **monóxido de carbono** o por un **exceso o carencia de oxígeno**



La instalación del detector, no exonera de... El cumplimiento de todas las reglamentaciones aplicables a este tipo de instalaciones y al uso destinado de los aparatos a gas. La ventilación del local y la descarga de los productos de la combustión, prescritos en las normas **UNE/EN**

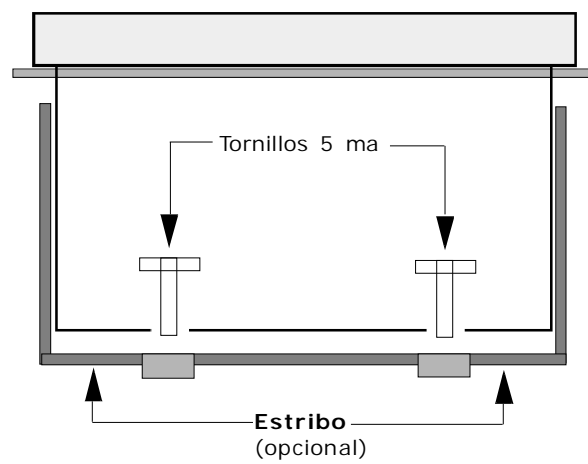
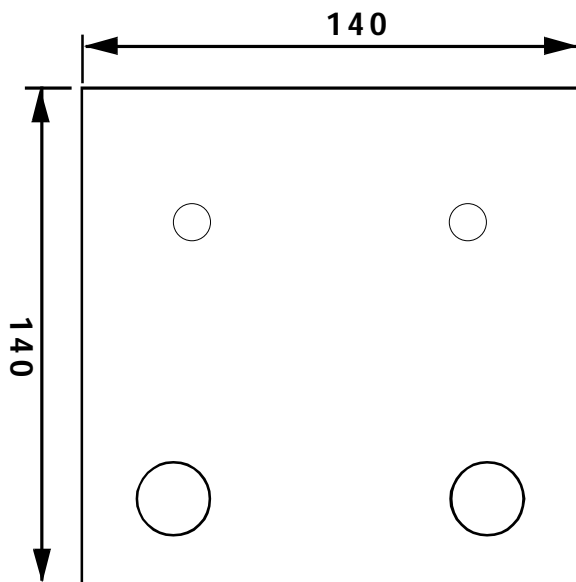
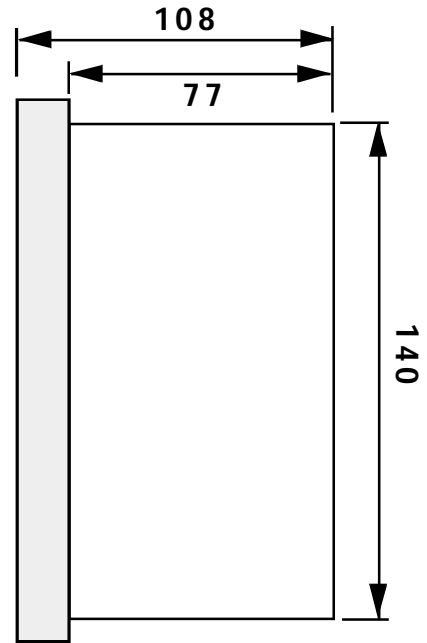
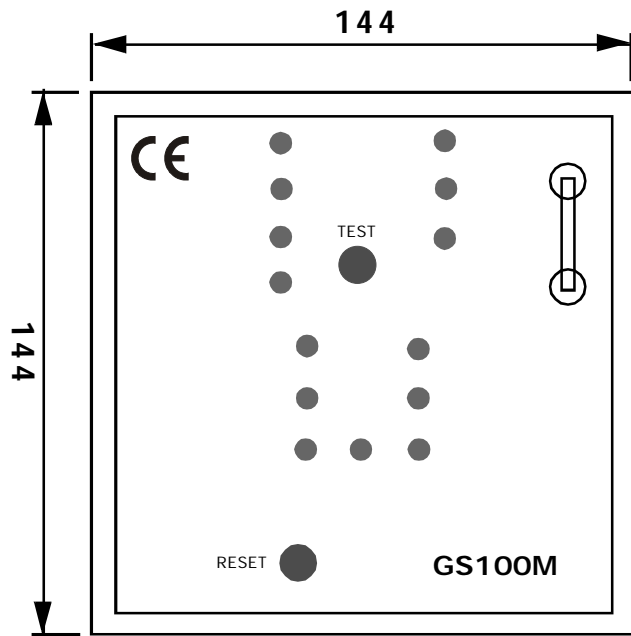

Indicaciones de los componentes

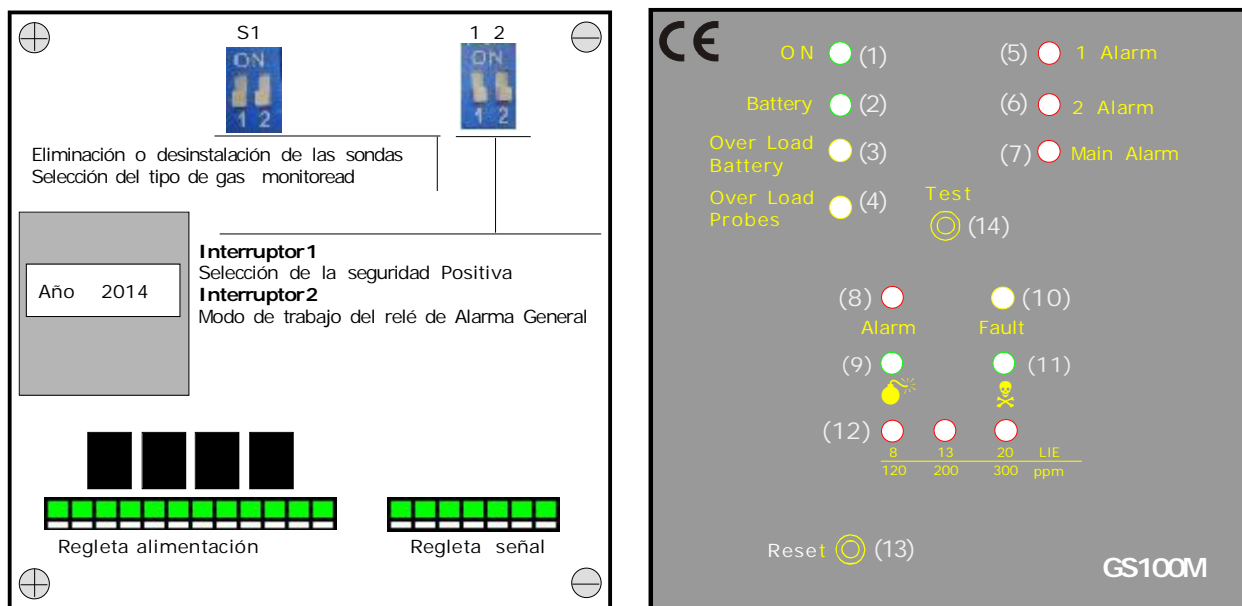

1) - Tensión Led Verde insertado. Se enciende cuando es conectada la tensión de red. Al encenderse este led destella por 1 minutos aprox. tiempo de precalentamiento del sistema.

Cuando el LED parpadea la GS100M no puede detectar la presencia de gas.

2) - Accionado por la batería LED Verde. Se enciende cuando el aparato es alimentado a batería. Cuando el Led inicia el destello la batería está descargada.

3) - Led Amarillo de Overload, la iluminación del led Batería opcional, indica que la batería esta conectada de forma equivocada o tiene un consumo anómalo.

4) - Led Amarillo de Overload, la iluminación del led Probes, indica un corto circuito o un consumo elevado de corriente de la sonda

5) - Led Rojo de 1ª pre-alarma. Este led se ilumina cuando el nivel de concentración de gas ha llegado a la concentración del 8% del LIE y cierra el contacto del relé del **primero pre-alarma**

6) - Led Rojo de 2ª pre-alarma. Este led se ilumina cuando el nivel de concentración de gas ha alcanzado una concentración del 13% del LIE o 20 ppm y cierra el contacto del relé del **según pre-alarma**

7) - Led Rojo de Main Alarm (alarma general), este led se ilumina cuando el nivel de la concentración del gas ha alcanzado el 20% del LIE o de 300 ppm. Cierra el contacto del relé de **Alarma General**.

8) - Led Rojo de Memoria de alarma Zona. El encendido de este led indica la zona en la cual se ha producido la alarma.

9) - Led Verde gas explosivo. Estos leds se iluminan cuando el micro interruptor interno de la zona asociada esta conmutado en la posición de GAS.

10) - Led Amarillo de avería. Este led se ilumina, cuando la sonda esta agotada, el cable de conexión esta cortado o hay un error de conexión.

11) - Led Verde gas tóxico. Estos leds se iluminan cuando el micro interruptor interno de la zona asociada este conmutado en la posición CO.

12) - Leds Rojo ESCALA DE DETECCIÓN DE GAS. Estos leds se encienden en secuencia en base al aumento del nivel de gas en el ambiente.

a) Cuando se enciende el primer led la concentración de gas ha llegado al 8% del L.I.E. y cierra el contacto del relé del primero pre-alarma.

b) Cuando se enciende el segundo led la concentración de gas ha llegado el 13% del L.I.E. y cierra el contacto del relé del según pre-alarma.

c) Cuando se enciende el tercer led la concentración de gas ha llegado el 20% del L.I.E. y cierra el contacto del relé de ALARMA GENERAL

13) - Pulsador de Reset. Se pulsa el botón para borrar todas las memorias.

14) - Pulsador de TEST. Oprimiendo este pulsador de test continuamente, se obtiene la simulación de una perdida de gas. Haciendo esto, se iluminaran en secuencia todos los leds de señalización de pre-alarma y de alarma general, conmutando los relés asociados.

Conexión eléctrica

ATENCIÓN

Antes de efectuar las conexiones a la red eléctrica, asegurarse que la tensión sea la adecuada. Seguir atentamente las instrucciones y realizar el conexionado, respetando las Normas Vigentes, teniendo presente que el cable de conexión de la señal es recomendable instalarlo separado del resto del cableado de potencia.

Atención !

Los contactos del relé mostrado son libres de tensión

Leyenda de los interruptores de configuración

S1) grupo de interruptores reservado a la sonda N° 1

- 1) Selección de la seguridad positiva
- 2) Modo de trabajo del relé de alarma general

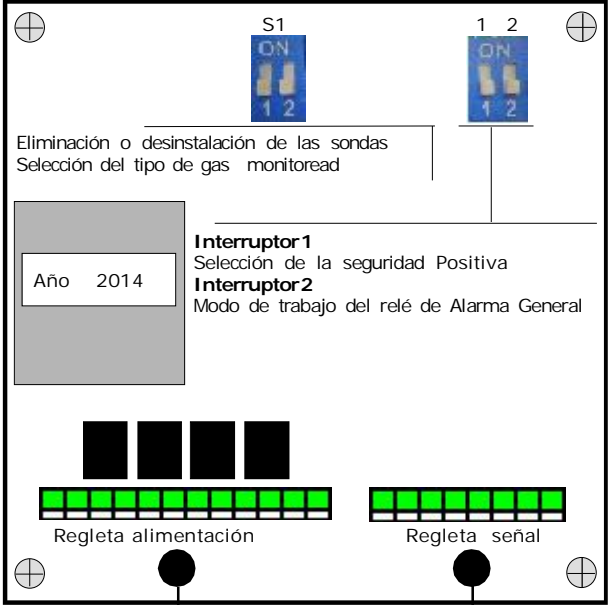

Esquema de principio de regleta relé

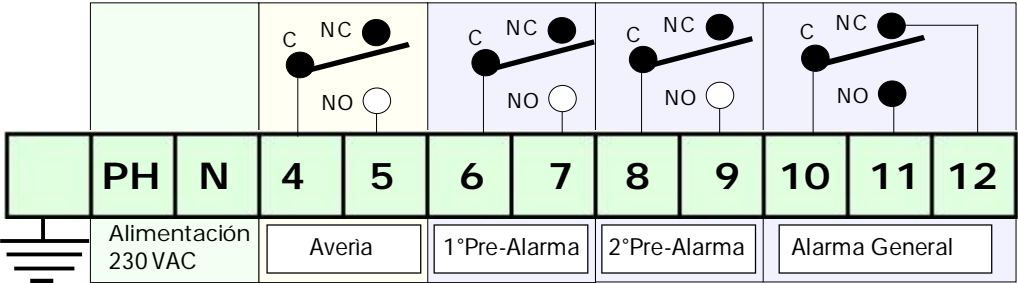

Conexión de las sondas y eventual batería

ATENCIÓN

Las conexiones de la batería no debe superar 2 metros de longitud

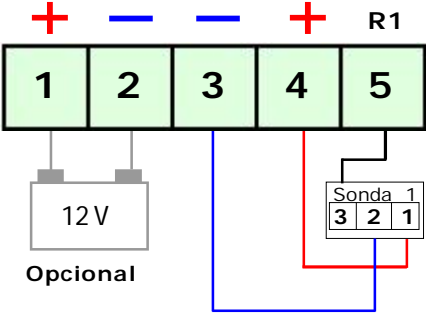

Esempi di Collegamento

Conexión de una Electroválvula NC Sin Seguridad Positiva y de grupos Acústicos Alimentados a 12 VDC

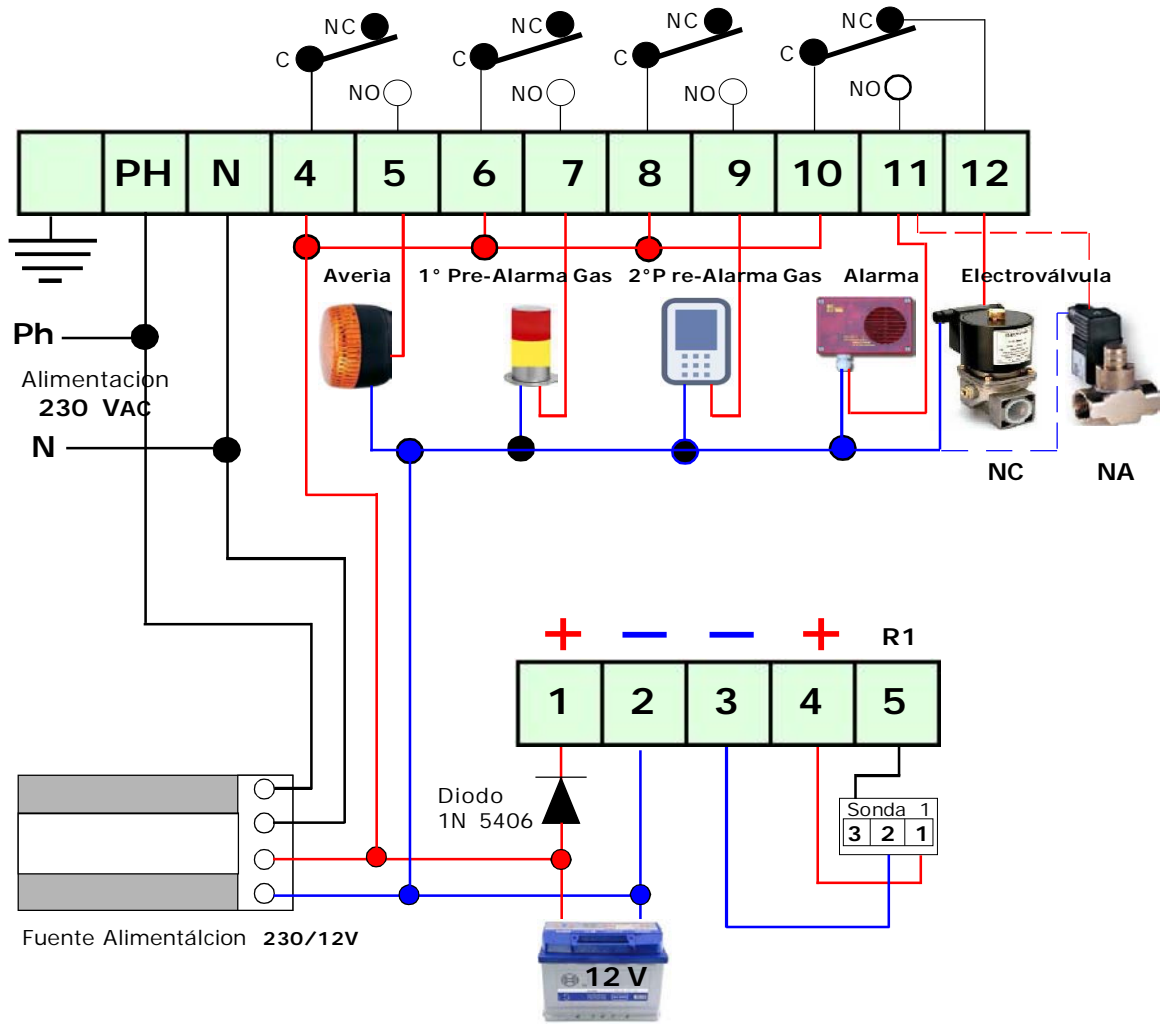

Descripción de los Microinterruptores

Eliminación o desinstalación de una sonda

La centralita tiene un microinterruptor, el **número 1**, para activar o desactivar la sonda conectada. El microinterruptor se utiliza para desconectar la sonda en caso de avería.

Selección del tipo de gas monitorizado por cada zona

La centralita tiene un microinterruptor, el **número 2**, para seleccionar la lectura del tipo de gas de la sonda conectada debe monitorear.

Moviendo el interruptor en **ON** obtendrá la lectura LEL.

Gases explosivos

Moviendo el interruptor en **OFF** obtendrá la lectura en ppm,

Gases tóxicos

Microinterruptor **(1)** para activar o desactivar la sonda.
*En la posición **ON** activada En la posición **OFF** desactivada.*

Microinterruptor **(2)** para seleccionar el tipo de gas monitoreada
*Posición **ON** lectura en L.I.E - Gas explosivo*
*Posición **OFF** lectura en ppm - Gas tóxico*

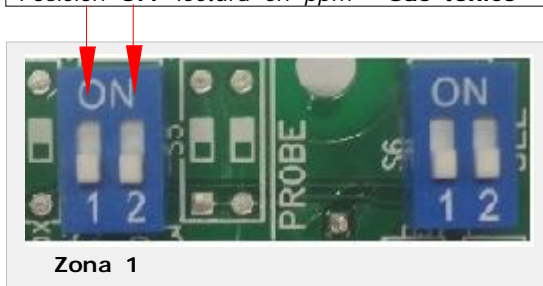

Modo de trabajo del relé de Alarma General

Microinterruptor **1** Seguridad positiva
Microinterruptor **2** Modo de trabajo del relé Alarma General



Microinterruptor 1 – Selección de la seguridad positiva

Posición **ON** Se activa la función de seguridad positiva

*El relé se excita después de realizar la etapa de la espera y conmuta cuando la **GS100M** es en alarma general*

Posición **OFF** Se desactiva la función de seguridad positiva

*El relé se excita sólo cuando La **GS100M** entra en alarma general*

Microinterruptor 2 – Modo de trabajo del relé de Alarma General

Posición **OFF** (impulso) El relé permanece cerrado durante 5 segundos después se abre

Posición **ON** (continuo) El relé permanece cerrado, hasta que se oprima el pulsador de RESE

Instalación y Ubicación de la centralita

La centralina GS100M, appartiene al grupo II e deve essere installata in zona sicura; **Fuori dalla zona ATEX** e comunque non in locali caldaia o sala macchine. La centralina deve essere accessibile e visibile all'utente.

La **GS100M** es apta para ser montada sea externamente o montada en panel de cuadros eléctricos, en este último caso es necesario un adaptador (que se provee como optional)

En el momento de la instalación, se deberá tener la oportuna diligencia que un equipo electrónico requiere.

- Instalar el equipo alejado de fuentes de calor excesivas
- Evitar que cualquier líquido pueda derramarse sobre la **GS100M**, recordando que su estructura externa tiene un grado de protección **IP44** (cuando se instale en el cuadro eléctrico, tomara el grado de protección de este último)

Instalación y Ubicación de las sondas

La sonda deberá seleccionarse con un IP de acuerdo con el área a controlar, (Cocinas, Locales, Salas de Calderas o Cuartos de Maquinas) eligiéndose una de las sondas de la oferta Beinat que va desde IP30 hasta ATEX, Ver página 3.

Uno de los elementos absolutamente esenciales para el correcto funcionamiento de la centralita es su correcta instalación.

Siguiendo las indicaciones de este apartado, se obtendrá una elevada precisión, unido a una ausencia total de falsas alarmas.

Las sondas Gas que pueden conectarse a este equipo, son de diversos tipos y deberán posicionarse a diversas alturas, en base al tipo de gas a detectar. Estas alturas són:

- **30 cm** del punto más bajo del pavimento **para gases pesados (GLP, etc)**
- **30 cm** del punto más alto del techo **para gases ligeros (Metano, G.Natural, etc)**
- **160 cm** del punto mas bajo del pavimento **para gas volátil (CO, etc)**

Es importante recordar que las sondas a distancia deben instalarse teniendo en cuenta que:

- 1) Las sondas **no deben ser instaladas** junto al aparato a controlar (caldera, quemador, cocina industrial, etc) sino en la parte opuesta.
 - 2) **Las sondas no deben estar rodeadas** de humos, vapores o fuertes corrientes de aire que puedan falsear la detección.
 - 3) Las sondas **no deben ser instaladas** cerca de fuentes de calor, ventiladores o aspiradores.
- Es necesario recordar que el sensor de gas que va montado en el interior de la sonda es un componente con caducidad, con una vida media variable entre 5 y 6 años (demandar la tabla), por tanto transcurrido dicho periodo, se deberá proceder a su sustitución.

Mantenimiento

El usuario periódicamente (cada 6 meses), debe efectuar una operación de verificación del sistema de detección mediante pulverización de un gas de prueba especial a las sondas conectadas a la **GS100M** hasta obtener el estado de alarma de la centralita.

- a) Al menos 1 vez al año hacer un control más preciso por un técnico especializado.
- b) La puesta fuera de servicio sondas, después de 5 años a partir de la instalación deben ser realizados por personal cualificado.

INSTALACIÓN DE LA SONDA DE GAS

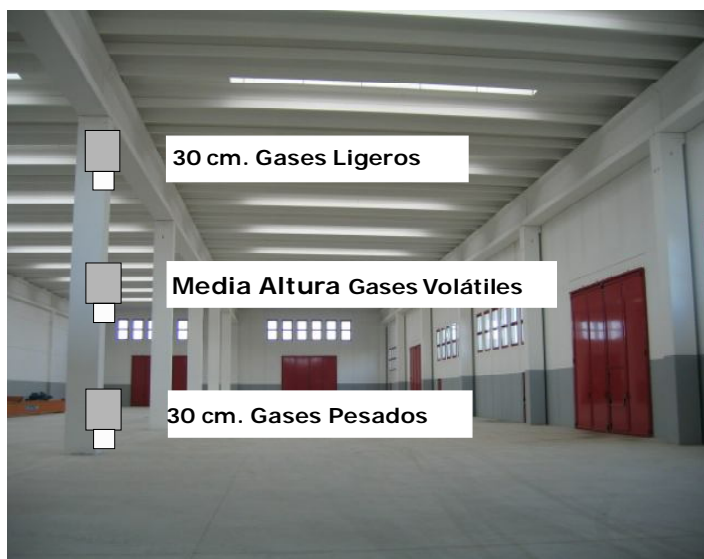

CONEXIÓN

- 1) Conectar la tensión, montando el oportuno interruptor externo, que deberá estar provisto de un fusible de protección.
- 2) Se notara la iluminación rotatoria de algunos leds, durante aproximadamente 20 segundos.
- 3) La pantalla empezara la cuenta atrás que dura aproximadamente 90 segundos (precalentamiento), al finalizar, la centralita estará lista para detectar.
- 4) Manteniendo oprimido el pulsador de TEST, se obtiene la simulación de una perdida de gas y la centralita realiza las siguientes operaciones

a) Se ilumina el led del 13% del LIE o bien 200 ppm (referido al CO), también el led de pre-alarma y conmuta el relé de 2ª concentración y el buzzer emitirá un sonido con frecuencia lenta

b) Sucesivamente se ilumina el led del 20% del LIE o bien 300 ppm (referido al CO), también el led de MAIN ALARM (Alarma general). Además del relé de pre-alarma, se activa el relé de alarma general. El led MAIN ALARM (alarma general) empieza a destellar. El buzzer cambia el sonido con una frecuencia más alta.

5) Para completar la prueba, leer atentamente el manual de instrucciones de la sonda y proceder al test de cada sonda, emitiendo gas con un botellín de pruebas.

6) Para simular una **AVERIA** de zona es suficiente desconectar el cable de retorno de una de las sondas o de todas cuatro. La centralita realizara las siguientes operaciones:

- Se iluminara de forma centellante el led de Averia (FAULT) y el led de Alarma General (MAIN ALARM)
- El buzzer emitirá un sonido continuo
- El relé de AVERIA y el relé de ALARMA GENERAL se activaran

Volver a conectar el cable de retorno de la sonda y oprimir el pulsador de RESET para reiniciar el funcionamiento de la centralita

Antes de avisar a un técnico , verificar que



- Si el aparato no se ilumina

Verificar que la tensión 230 VAC llega correctamente. Si lo alimenta con batería, que la tensión a 12 VDC llega correctamente

- Si se ilumina el led de Avería

Verificar que el cable de conexión, que va desde la centralita hasta la sonda de gas, está íntegro, que la sonda está alimentada correctamente, también que el hilo de retorno de señal está bien conectado.

Controlar que a los extremos de las regletas 3 y 5 está presente una tensión de un mínimo de 0,8 VDC a un máximo de 1,1 VDC

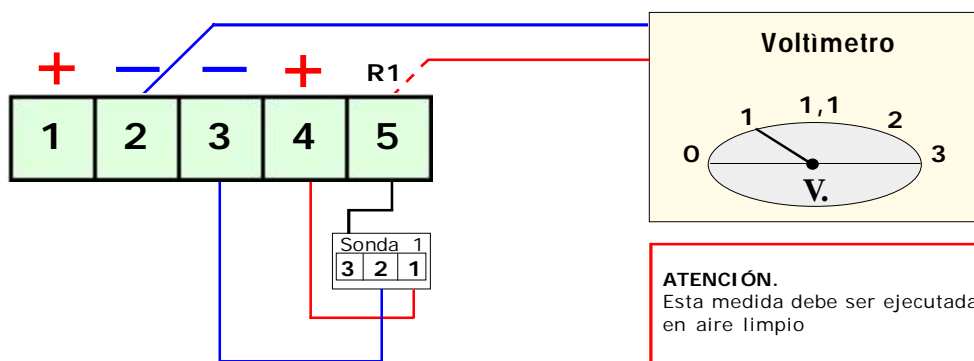

- Si se ilumina el led de Over Load Probes

Controlar no haber invertido la polaridad de alimentación; de no haber creado un cortocircuito; de no haber estropeado una de las sondas o que esta consuma una corriente superior al resto.

- Si se ilumina el led de Over Load Battery

Controlar que el cable de conexión no esté en cortocircuito; que no se ha invertido la polaridad o que la batería este estropeada.

- Si la centralita va repetidamente en alarma

Controlar que no exista una pérdida de gas

Verificar que al mismo tiempo a la señalización de alarma, no se ilumina también el led de AVERÍA, en este caso proceder a la verificación de la sonda.

- Si la centralita se posiciona en Alarma y no cierra (o abre) la electroválvula que está conectada. Verificar que la conexión es correcta; que el puente que alimenta de tensión al contacto común del relé se ha efectuado.

Nota: Todos los contactos de los relés, son libres de potencial. Verificar el esquema general de conexiones.

- Si a la GS100M tiene que conectada una electroválvula a 12V cc y no funciona bien:

A la centralita, no se puede conectar directamente una electroválvula o sirena de 12 VDC

Se deberá recurrir siempre a una alimentación externa

La centralita ofrece una corriente Máxima de 100 mA

Verificar el esquema de conexiones

En el caso de presentarse otros problemas, es necesario recurrir a un técnico especializado y/o autorizado, o bien al Concesionario de la **BEINAT S.r.l.**

SEGURO El instrumento está protegida de un seguro contratado por BEINAT en la SOCIETA REALE MUTUA para la R.C. PRODUCTO por un valor máximo de 1.500.000 Euros, contra los daños que este equipo pueda crear en caso de que no funcionara.

GARANTIA El equipo está garantizado por un periodo de 2 años desde su venta o 3 años desde su fabricación en base a las condiciones descritas a continuación.

Serán sustituidos gratuitamente los componentes reconocidos defectuosos, con la exclusión de la caja plástica o de aluminio, la bolsa, los embalajes, eventuales baterías y esquemas técnicos.

De la garantía queda excluido los daños o desgastes derivados de la mala manipulación por personal no experto ni autorizado, tampoco por la instalación errónea o de acciones derivadas de fenómenos extraños al normal funcionamiento del equipo.

La empresa **BEINAT S.r.L.** no responde de eventuales daños, directos o indirectos, causados a personas, animales o cosas, por la avería del equipo o de la suspensión forzada de uso del mismo.



TRATAMIENTO DE LOS APARATOS ELÉCTRICOS Y ELECTRÓNICOS EN FINAL DE VIDA.

Ese símbolo, colado en el producto o en su embalaje, indica que ese producto no debe ser tratado con los desechos domésticos. Debe depositarse en un punto de colecta apropiado para el reciclaje de los equipos eléctricos y electrónicos:

- en los puntos de venta en caso de compra de un equipo equivalente.
- en los puntos de colecta puestos a su disposición localmente (centros de recogida de residuos, colecta selectiva, etc...).

Asegurándose que ese producto se desecha de manera apropiada, ayudará a prevenir las potenciales consecuencias negativas sobre el medio ambiente y la salud humana. El reciclaje de los materiales ayudará a conservar los recursos naturales. Para cualquier información complementaria al respecto de este producto, puede contactar con su ayuntamiento, el punto de recogida más cercano o el almacén donde se compró el producto.

Atención: en algunos países de la Unión Europea, el producto no entra en el ámbito de aplicación de la ley nacional que acoge la directiva europea 2002/96/CE; por lo tanto, en tales países no rige ninguna obligación de recogida diferenciada al terminar la vida útil del producto.



Centralita GS100M *Lo styling è della b & b design*

Sello o firma del revendedor

Fecha de compra.....

Número de serie:

La Beinat S.r.l. Siguiendo el objetivo de mejorar sus productos, se reserva el derecho de modificar las características técnicas, estéticas y funcionales en cualquier momento y sin previo aviso.

BEINAT S.r.l.
Via Fatebenefratelli 122/C 10077, S. Maurizio C/se (TO) - ITALY
Tel. 011.921.04.84 - Fax 011.921.14.77
[http:// www.beinat.com](http://www.beinat.com)

 **Departamento de ventas** - info@beinat.com
Asistencia on-line - laboratorio@beinat.com