

Sonda convencional de detección gas SG-O₂100 V. 0

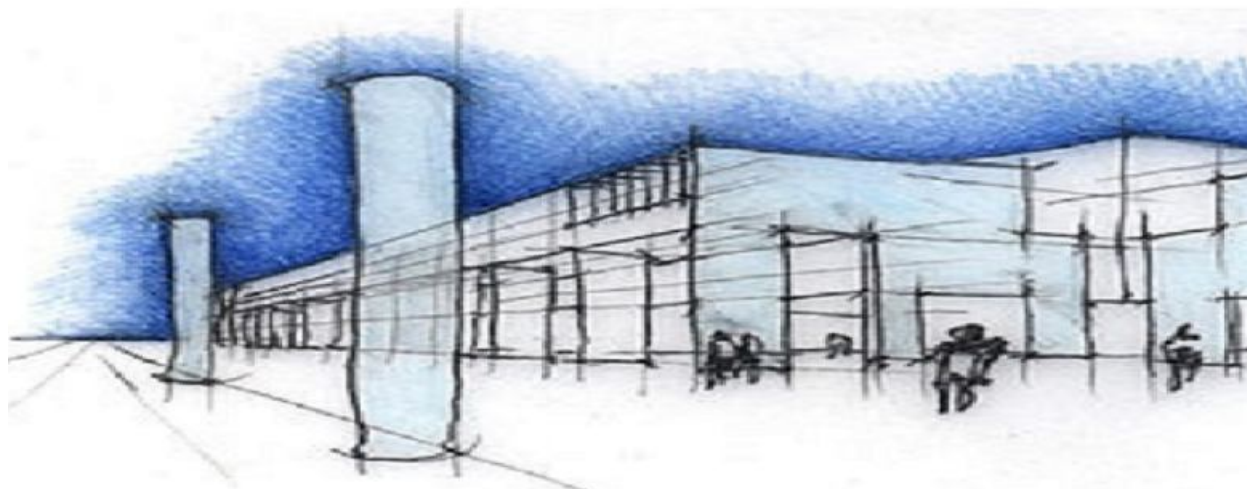

Siempre atentos a la exigencia de un mercado moderno, altamente tecnológico y exigente con la modernidad, **BEINAT S.r.l.** ha proyectado una sonda de detección de gas destinada, tanto para ambientes residenciales, como para ambientes industriales.

De hecho, la nueva sonda autónoma **SG-O₂100** tiene la prerrogativa de poder controlar a través de los sensores con tecnología catalítica la presencia de: gas **OXÍGENO**

La sonda viene equipada de un microprocesador que , permite además, realizar un auto-test y por lo tanto una **Calibración Automática**, de forma que constantemente durante su vida útil, se obtendrá una máxima precisión de detección.

El autoajuste, permite a la sonda adaptarse a ambientes difíciles y a temperaturas variables, evitando falsas alarmas debidas a acontecimientos anormales.

Incorporada a la sonda, dispone de salida de señal del gas controlado:

Señal de salida analógica 4 ÷ 20 mA.

También en esta sonda, es posible:

- 1) **SELECCIONAR** la seguridad positiva del relé
- 2) **SELECCIONAR** el umbral de intervención de alarma para: **El exceso o carencia de oxígeno**

Instrumento indispensable para el control anual de la sonda TS1008

Para facilitar la lectura de los parámetros funcionales de la sonda, así como el control de funcionamiento anual, la **BEINAT S.r.l.** ha realizado un nuevo tester portátil **TS1008**.

El tester permite leer todos los datos en la memoria de las sondas, y mediante la transmisión serial imprime el ticket que confirma los datos de las pruebas,



Importante: el montaje /mantenimiento debe ser realizado por personal cualificado y en cumplimiento de las normas y leyes.

El fabricante no asume ninguna responsabilidad sobre el uso de productos que se han de seguir las normas y / o instalación ambientales específicas.



Este equipo está diseñado para proteger a las personas de los efectos agudos de la exposición a monóxido de carbono.

Este equipo no protege totalmente las personas con condiciones médicas específicas.

En caso de duda consulte a un médico.



Nota importante

Antes de conectar el equipo, se recomienda leer detenidamente el manual de instrucciones y consérvelo para futuras consultas.

Además, se recomienda a cabo adecuadamente las conexiones eléctricas de acuerdo a los dibujos adjuntos, la observación de las instrucciones y reglamentos en vigor.

N.B. Consulte la documentación en todos los casos en los que no es el símbolo.



**Manual de Uso y
Instalación**

CONFORMIDAD

EN 50104
EN 50270
Riendimiento EN 60079-29-1
De Instalacion EN 60079-29-2

Precauciones

ASEGURARSE de la integridad del detector después de haberlo extraído del embalaje. Verificar que los datos descritos en el equipo son los que corresponden al tipo de gas a controlar.
Cuando se realice la conexión eléctrica, seguir atentamente el esquema adjunto.
Todo uso distinto de aquel para el cual el detector ha estado proyectado, se considerara impropio y por lo tanto **BEINAT S.r.L.**, declina toda responsabilidad por eventuales daños causados a personas, animales o cosas.



INSTALACIÓN

Durante la instalación, recordamos que la caja contenedora NO DEBE ser taladrada por parte alguna, ya que perdería su grado de protección eléctrica.

TERMINOS Y CONSEJOS: La instalación de la sonda **SG-O₂100**, su mantenimiento ordinario y extraordinario (1 vez al año) y la puesta fuera de servicio al finalizar su periodo de funcionamiento garantizado por el constructor, al cabo de 6 años, deberá ser realizado por personal autorizado y especializado.

No mojarla,

Las sondas no son impermeables, si se sumergen en agua u otros líquidos, o están expuestas a un alto grado de humedad, puede ocasionarse graves daños.

No golpearla,

Fuertes golpes o caídas durante el transporte o la instalación, pueden dañar las sondas.

Evitar cambios bruscos de temperatura

Variaciones improvisadas de temperatura, pueden provocar la formación de condensación en la sonda, por lo cual pueden dejar de funcionar correctamente.

Limpieza

No limpiar nunca la sonda con productos químicos, si es necesario limpiarla con un paño húmedo.

MANTENIMIENTO



El usuario periódicamente (cada 6 meses), debe llevar a cabo una comprobación del funcionamiento de la pulverización de gas de prueba específica de la unidad en la base de las sondas conectadas para obtener el estado de alarma.

- **Por lo menos 1 vez al año** para hacer un control más preciso por un especialista.
- Apagar el servicio de detector debe ser realizada por personal cualificado.



Características técnicas

Alimentación **12÷24 Vcc ± 10%**
Consumo 45 mA Max @ 13,8V - En alarma 90 mA Max @ 13,8Vcc
Relé conmutado de alarma 1 A 30Vcc SELV
Señal luz verde: funcionamiento normal, luz amarilla: fault, luz roja: allarme

Detección: **Oxígeno**
Sensor integrado según el tipo de gas Óptica de fluorescencia
Campo de trabajo del elemento sensible 0 - 25 % di O₂
Rango operativo, seleccionable por switch **19,5% ÷ 23,5 % de O₂, 21,9% ÷ 23,5% de O₂**
Señal de salida analógica 4÷20 mA sobre el 220 Ohm tolerancia de serie
Conector de prueba USB TS1008

Precisión del detector +/- 1 % FS
Deriva a largo periodo en aire limpio < ± 3% LEL
Procedimiento de autocero Comprendido en el algoritmo del software
Tiempo de respuesta < 10"
Tiempo de espera (warm-up time) 4 minutos

Humedad de funcionamiento 0-90% no condensada
Temperatura de funcionamiento de -30°C a + 60°C
Centralitas..... GS300-Mc, BX444-Mc, BX308xp, BX308xp/Box, BX316xp, BX316xp/Box

Sección del cable alimentación sonda 1mm para 100 mt
Conexión: Los hilos de conexión de la sonda, **no deben estar instalados, junto con los cables de potencia. Si los hilos de conexión están instalados junto con cables de potencia, se debe usar cable apantallado.**

Instalación a pared
Material del cuerpo de la sonda Polipropileno autoxtingible
Grado de protección externa **IP55**
Medidas externas 78x114x58 mm

CENTRALITA	MONTAJE	SONDA Max.	GRADO Protec.	PRE Alarmas	ALARMAS	SEGURIDAD Positiva	RANGO Operación
GS300-Mc centrale 1 zona	Pared/panel	3	IP44	2	1	SI	NO
BX444-MC centrale 1 zona	Pared/panel	4	IP44	2	1	SI	NO
BX308 centrale 1 zona	Barra Omega	8	IP20	1	1	SI	SI
BX308/Box centrale 1 zona	Pared	8	IP65	1	1	SI	SI
BX316 centrale 2 zone	Barra Omega	16	IP20	1	2	SI	SI
BX316/Box centrale 2 zone	Pared	16	IP65	1	2	SI	SI

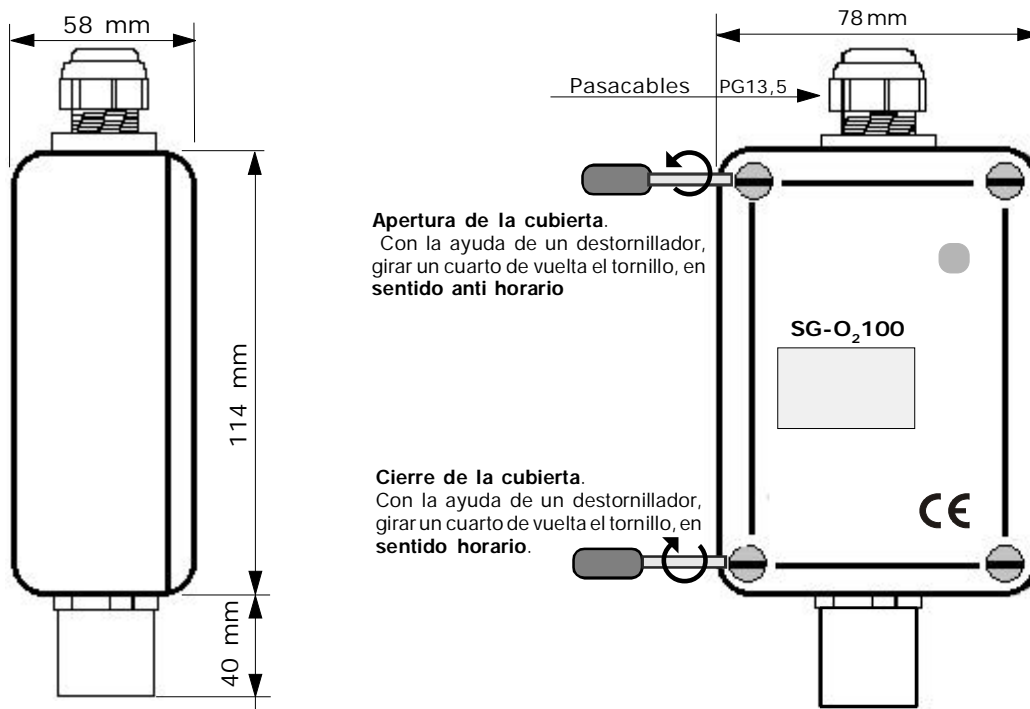

La instalación del detector no exonera de.. El cumplimiento de todas las reglamentaciones aplicables a este tipo de instalaciones y al uso destinado de los aparatos a gas. La ventilación del local y la descarga de los productos de la combustión, prescritos en las normas UNE / EN.

Ubicación de la Sonda

El posicionamiento de la sonda, constituye un factor de importancia determinante para el correcto funcionamiento de una centralita detectora de gas.

A fin de obtener el máximo resultado del aparato y de minimizar la probabilidad de presencia de falsas alarmas, se aconseja de atenerse al siguiente esquema y recordar las siguientes normas de orden general. La sonda debe estar posicionada a una altura de aproximadamente 1,60 cm del suelo, si la altura de la habitación debe ser más alta, se aconseja instalarla a una media altura entre techo y suelo.

- **Media altura**, para detectar **gas volátil**, **Oxígeno**, etc.
- La sonda **no debe estar** expuesta a humos, vapores, etc, que puedan falsear la detección y debe estar montada lejos de fuentes de calor y también lejos de aspiradores o ventiladores.

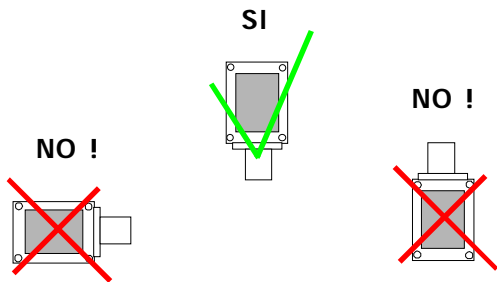

Pruebas de inmisión de gas

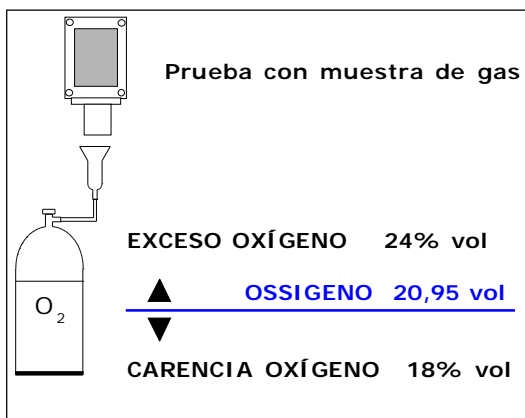

La instalación de la sonda **SG-O₂100**, su mantenimiento ordinario, extraordinario y la puesta fuera de servicio al finalizar el periodo garantizado por el constructor, debe ser realizado por personal autorizado o especializado.

La prueba de funcionamiento general debe llevarse a cabo emitiendo gas de una botellín precalibrada dentro de los porcentajes descritos

Esta prueba deberá realizarse al menos una vez al año

ADVERTENCIAS y Características del sensor de detección

ADVERTENCIA !!

La vida útil de la tecnología de sensor " óptica de fluorescencia" en el aire limpio es un promedio de cinco años. Al final de este periodo, indicado por el LED amarillo, se debe reemplazar el sensor.

Pruebas periódicas: Se recomienda encarecidamente ejecutar como mínimo cada 6 u 12 meses de pruebas del detector de trabajo, tal como se describe en la sección anterior "pruebas de inmisión de gas"

Nota:

El instrumento no es capaz de detectar concentraciones de O₂ que se producen fuera de la habitación donde está instalado.

Temperaturas de funcionamiento de -30 ° C a + 60 ° C

Diagramas datos de detección

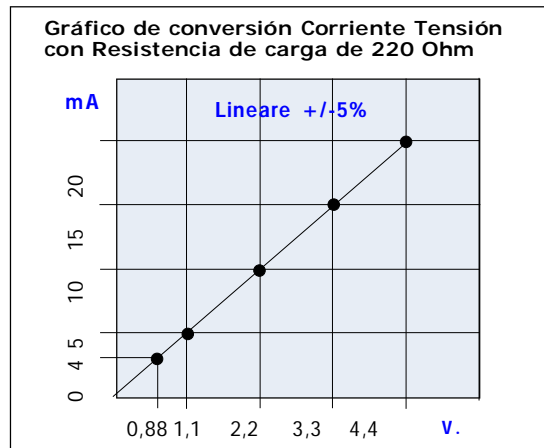
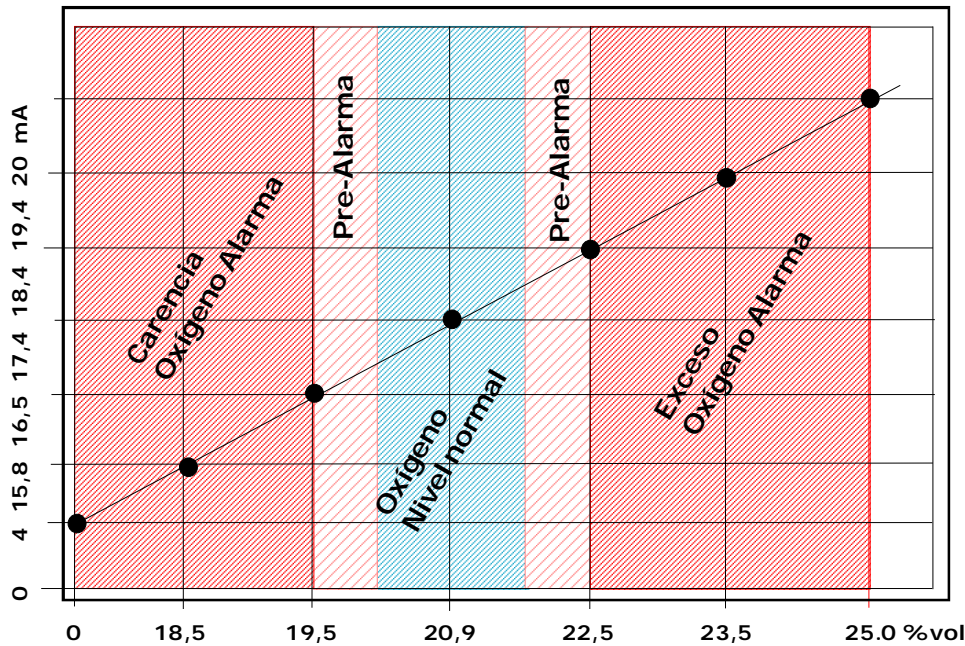

Problemas y soluciones Antes de llamar un técnico



Si el aparato no se enciende

Verificar que la tensión de alimentación este entre 12 y 24 Vcc y que la polaridad, positivo y negativo no este invertida.

Si se enciende el led de Avería

Si a la centralita a la cual está conectada la sonda se activa la señal de avería:

Verificar que los hilos estén conectados según el esquema y de no haber mordido el aislante del hilo.

Verificar que la tensión que llega a los bornes 1-2 de la regleta sea superior a 11 Vcc e inferior a 25 Vcc.

Verificar que la tensión que hay en los bornes 2-3 de la regleta, sea como mínimo 0,8 Vcc y como máximo 1,1 Vcc

Atención

Esta medida se realizara en aire limpio.

Esta prueba se puede realizar siempre con la sonda conectada a la centralita o bien con una resistencia de 220 Ohm montada entre los bornes 2 y 3.

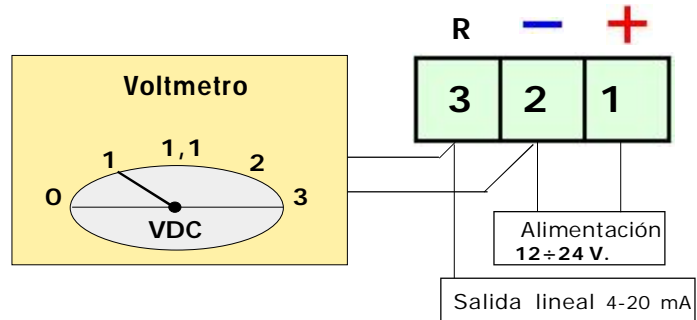

En el caso de presentarse posteriores problemas, es necesario contactar con un técnico especializado y/o autorizado o bien con el Concesionario de Beinat S.r.l.



ATENCIÓN

Antes de efectuar la conexión a la red eléctrica, asegurarse que la tensión de la red es la correcta. Seguir atentamente las instrucciones y las conexiones, respetando las Normativa vigente, teniendo presente que **los cables de señal, deben instalarse separados de los de potencia.**



- LED de funcionamiento**
- Verde: en funcionamiento
 - Rojo: intermitente detecta gas
Fijo en alarma
 - Amarillo: avería

USB
Conexión TS1008



Interruptor 1 seguridad positiva
Posición **ON**: seguridad positiva activada
Posición **OFF**: seguridad positiva desactivada

Interruptor 2 determinación Umbrales
Posición **ON**:
Umbral de intervención de <19.5 a> 23.5 vol

Posición **OFF**:
Umbral de intervención de <19.5 a> 22.5 vol

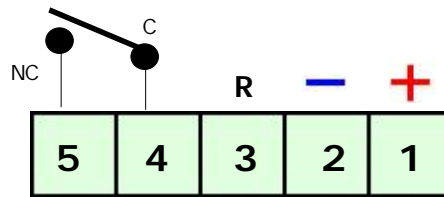

Atención !!
No insertar una tensión superior a **28 VDC SELV**

Funcionamiento del Tester TS008

Al conectar el probador TS1008 se puede proceder al control de la sonda e imprimir el informe de examen

```

ADC 80 16 (125 145)
probe sg-02100
sn 24ad12
date 15 2014
DaY 2190
cy 5
al 15
drift 12
range 20
Iel 20% (fault)
print
tar
new save
low bat
    
```

Leyenda Pantalla

- Muestra "ADC" el valor decimal de la cápsula y el tipo de "GAS"
- Muestra el tipo de sonda.
- Muestra el número de matrícula.
- Muestra la fecha de construcción.
- Muestra los días restantes hasta el final del ciclo operativo.
- Muestra cuántas veces se ha encendido la sonda.
- Muestra cuántas veces entró en alarma.
- Muestra cuántas correcciones se han realizado
- Muestra el rango operativo si al 20 o al 100% de LIE
- Muestra el porcentaje de gas disperso.
- Muestra si la sonda tiene avería
- Indica si desea imprimir el ticket
- Indica si desea devolver la sonda al estado de fábrica
- Solicitudes para guardar los datos modificados.
- Indica que la batería está descargada.



El oxígeno "**O₂**" es un gas inodoro, incoloro, ligeramente más pesado que el aire (tiene densidad en el aire a 1,1).
No es un gas inflamable pero siendo un fuerte oxidante reacciona con materiales combustibles y reductores, originando peligro de incendio y explosión, ya que facilita la combustión.



El oxígeno es el 20,95% del aire que respiramos.

Carencia de oxígeno

Si la concentración de **O₂** en el aire **cae por debajo de 19,5%**, se considera carente para la salud de las personas, a continuación, si la concentración cae por debajo del 16%, causa problemas respiratorios hasta causar la asfisia y debajo de 6% provoca la muerte inmediata.

Tenga en cuenta que la carencia de oxígeno puede ser causada, por fenómenos de combustión, el aumento en el aire de otro gas (tóxicos y / o inflamables), sino también de las pérdidas de gas inerte (nitrógeno, helio, argón, etc.).

Exceso de oxígeno

En altas concentraciones, **más del 24%** el **O₂** es irritante para las vías respiratorias y puede causar efectos en el sistema nervioso central, ojos y los pulmones, que pueden ser afectados por la inhalación de altas concentraciones.

En cualquier caso, abrir puertas y ventanas para aumentar la ventilación.

Si la alarma continúa y la causa no puede ser identificada a abandonar el local y, desde el exterior, avisar los servicios de emergencia.

Atención!!

Si usted tiene síntomas de vómitos, somnolencia u otro, ir a **la sala de emergencias** más próximo alertando al médico de guardia que la causa puede ser producido por la **carencia o exceso de oxígeno**



SEGURO El equipo está protegido de un seguro en la SOCIETA REALE MUTUA para el R.C. PRODUCTO por un valor máximo de 1.500.000 Euros , contra los daños que este equipo puede crear en el caso de que no funcionara correctamente.

GARANTIA El equipo está garantizado por un periodo de 2 años desde su venta o 3 años desde su fabricación en base a las condiciones descritas a continuación.
 Serán sustituidos gratuitamente los componentes reconocidos defectuosos, con la exclusión de la caja plástica o de aluminio, la bolsa, los embalajes, eventuales baterías y esquemas técnicos.
 El equipo deberá ser enviado a portes pagados a la **BEINAT S.r.L.**
 De la garantía queda excluido los daños o desgastes derivados de la mala manipulación por personal no experto ni autorizado, tampoco por la instalación errónea o de acciones derivadas de fenómenos extraños al normal funcionamiento del equipo.
 La empresa **BEINAT S.r.L.** no responde de eventuales daños, directos o indirectos, causados a personas, animales o cosas, por la avería del equipo o de la suspensión forzada de uso del mismo.



TRATAMIENTO DE LOS APARATOS ELÉCTRICOS Y ELECTRÓNICOS EN FINAL DE VIDA.

Ese símbolo, colado en el producto o en su embalaje, indica que ese producto no debe ser tratado con los desechos domésticos. Debe depositarse en un punto de colecta apropiado para el reciclaje de los equipos eléctricos y electrónicos:
 - en los puntos de venta en caso de compra de un equipo equivalente.
 - en los puntos de colecta puestos a su disposición localmente (centros de recogida de residuos, colecta selectiva, etc...)
 Asegurándose que ese producto se desecha de manera apropiada, ayudará a prevenir las potenciales consecuencias negativas sobre el medio ambiente y la salud humana. El reciclaje de los materiales ayudará a conservar los recursos naturales. Para cualquier información complementaria al respecto de este producto, puede contactar con su ayuntamiento, el punto de recogida más cercano o el almacén donde se compró el producto.
Atención: en algunos países de la Unión Europea, el producto no entra en el ámbito de aplicación de la ley nacional que acoge la directiva europea 2002/96/CE; por lo tanto, en tales países no rige ninguna obligación de recogida diferenciada al terminar la vida útil del producto.



Sonda SG-O₂100 *Lo styling è della b & b design*

Sello o firma del revendedor

Fecha de compra.....

Número di Matricula.....

La Beinät S.r.l. siguiendo el propósito de mejorar el propio producto, se reserva el derecho de modificar las características técnicas, estéticas o funcionales en cualquier momento y sin previo aviso.

BEINAT S.r.l.
 Via Fatebenefratelli 122/C 10077, S. Maurizio C/se (TO) - ITALY
 Tel. 011.921.04.84 - Fax 011.921.14.77
 http:// www.beinat.com

Departamento de ventas - info@beinat.com
Asistencia on-line - laboratorio@beinat.com